

Zur Kenntnis genommen		Mechanik	Auftrags- Annehmer	Monteure
				<i>Handwritten signatures and initials</i>

# TECHNISCHE MITTEILUNG

FORD WERKE AG KÖLN - KUNDENDIENST



Elektrische Anlage 5  
(81)

7. Juli 1966

Neue Türkontaktschalter für Innenbeleuchtung

Seit Anfang des Jahres 1966, Motor-Nr FL 36 086, werden in alle unsere Fahrzeuge (P4, P5 und Transit) neue Türkontaktschalter eingebaut, die durchs Türscharnier betätigt werden.

Im Reparatur- bzw Reklamationsfall können diese neuen Türschalter auch an Fahrzeugen früheren Baudatums an der alten Stelle in der Türsäule eingebaut werden. In diesem Fall ist jedoch am Ende des Kabels zum Türkontaktschalter ein Kabelschuh anzubringen, der in die Nute des Türschalters eingesteckt wird.

Die für diese Montage erforderlichen Teile

Türkontaktschalter	Teil-Nr	0-625 347
Kabelschuh	"	0-709 011

können Sie durch unsere Abteilung "Teile, Motoren und Zubehör" beziehen.

old  
alt

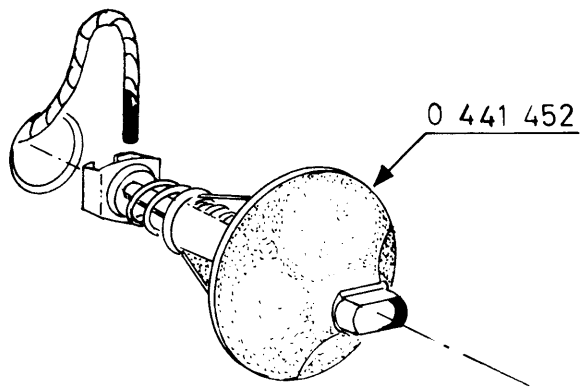

new  
neu

